

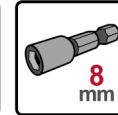

# SCHNEEFANGSYSTEM, FIRST- UND TRAUFGELÄNDER

M-204 2604 DE



## Schneefangsystem auf Profilgitter

Profilgitter durch die Konsolen schieben. Darf höchstens 200 mm über äußerste Konsole hinausragen.

Überlappungen mit Schrauben (2 x A) und Flanschnutter (2 x B).

Verschlussatz mit Schrauben (2 x C) an äußersten

Konsolen jeder zusammenhängenden Länge montieren.

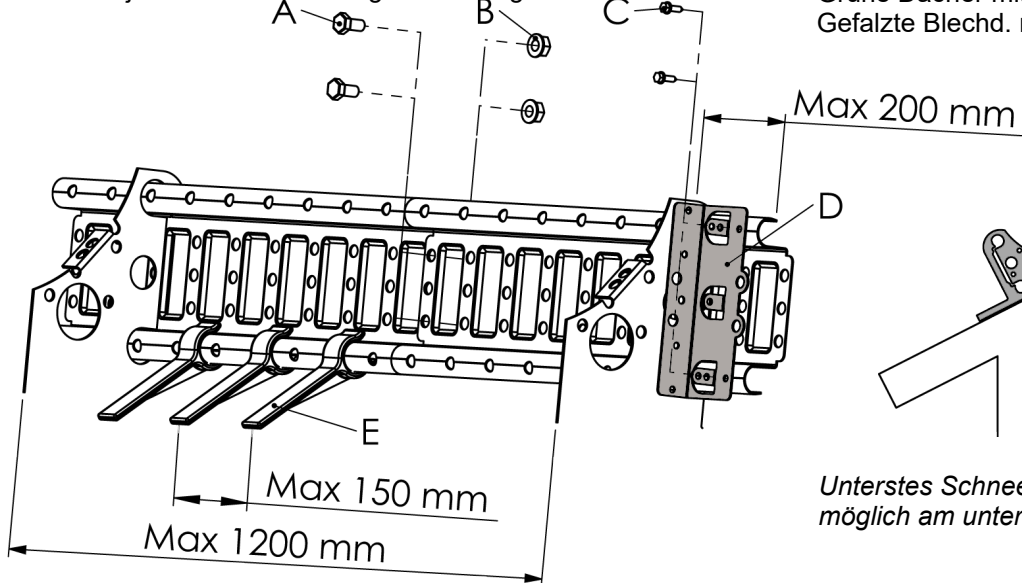

## Halterung für Dachtyp

Glatte Dächer	M-085
Schifferdächer	M-133
Blehdächer	M-222
Ziegelgedeckte Dächer	M-223
Grüne Dächer mit Erhebung	M-229
Gefalzte Blechd. m. Diagonalfalz	M-235

Unterstes Schneefangsystem so nah wie möglich am unteren Dachrand montieren.

## Schneefangsystem mit 3 Rohren

Darf höchstens 200 mm über äußerste Konsole hinausragen.

Überlappungen der Rohre mit Einschub und Bohrschraube (C).

Verschlussatz mit Schrauben (3 x C) an äußersten Konsolen jeder zusammenhängenden Länge montieren.

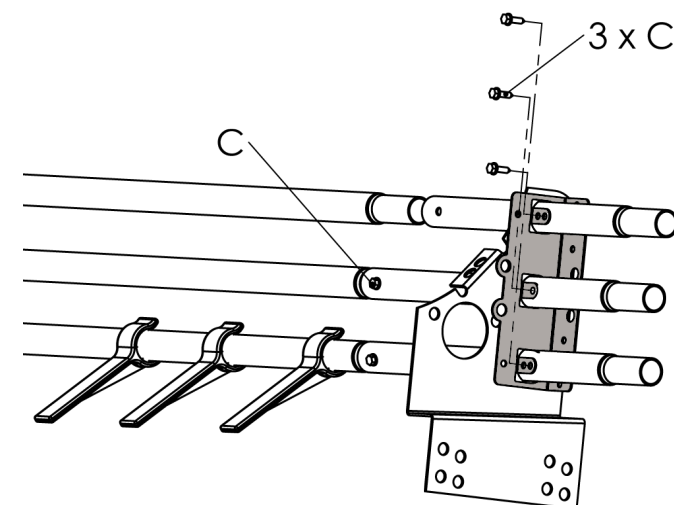

## First- und Traufengeländer mit 1 Rohr

Darf höchstens 200 mm über äußerste Konsole hinausragen.

An einem Ende des Geländers Verschlussatz mit Schraube (A), Flanschnutter (B) und Schrauben (2 x C) montieren.

Am anderen Ende Verschlussatz an äußerster Konsole nur am Rohr mit Schrauben (2 x C) anbringen.

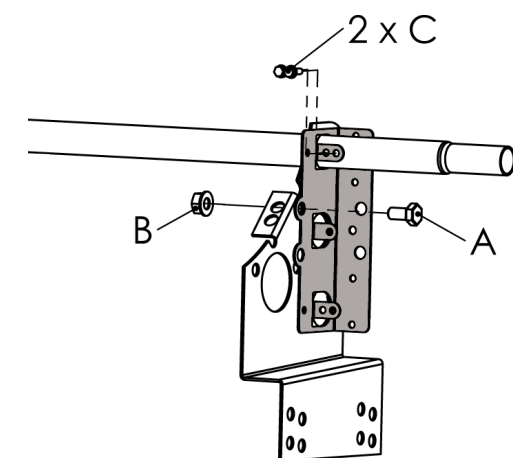

A= Schraube FZV M10 x 20, B= Flanschnutter FZV M10, C= Rostfreie Bohrschraube 20 x 5,5 mm, D= Verschlussatz, E= Eisstopp